

Examen VMBO-KB

2016

gedurende 150 minuten

profielvak dienstverlening en producten – CSPE KB

onderdeel D

Naam kandidaat _____ Kandidaatnummer _____

Bij dit onderdeel hoort een bijlage.

Dit onderdeel bestaat uit 4 opdrachten.

Voor dit onderdeel zijn maximaal 39 punten te behalen.

Voor elk opdrachtnummer staat hoeveel punten met een goede uitvoering behaald kunnen worden.

Inleiding

Frats Entertainment organiseert activiteiten waarbij de winnaar soms een trofee ontvangt. De PR-afdeling van Frats Entertainment bedenkt en maakt deze trofeeën vaak zelf.

Je krijgt in dit onderdeel de opdracht om een trofee voor de GPS Sloepen Challenge te tekenen in een 3D-tekenprogramma. Daarna maak je een prototype van een andere trofee voor een tekenwedstrijd.

10p 1 Maak de minitoets bij onderdeel D.

8p 2 **Een isometrische (3D) tekening maken**

Voor de nieuwe activiteit GPS Sloepen Challenge is een trofee bedacht. Hiervoor is al een 2D-werktekening gemaakt. Om de opdrachtgever een goed beeld van de trofee te geven, maak je een isometrische (3D) tekening van de werktekening.

Voordat je aan de opdracht begint

- Lees de opdracht en bekijk de werktekening op de volgende pagina.
- Open een nieuw bestand in een technisch 3D-tekenprogramma.
- Zet je naam en je kandidaatnummer in de tekening.
- Sla het bestand op als trofee [jouw naam].

Uitvoering van de opdracht

Teken de trofee isometrisch (in 3D):

- Gebruik de aanzichten in 2D om de ruimtelijke tekening te maken.
- Teken eerst de voet van de trofee (vierkant).
- Gebruik voor de afmetingen van de aanzichten de maten uit de 2D-werktekening.

Als je klaar bent met de opdracht

Sla het bestand op.

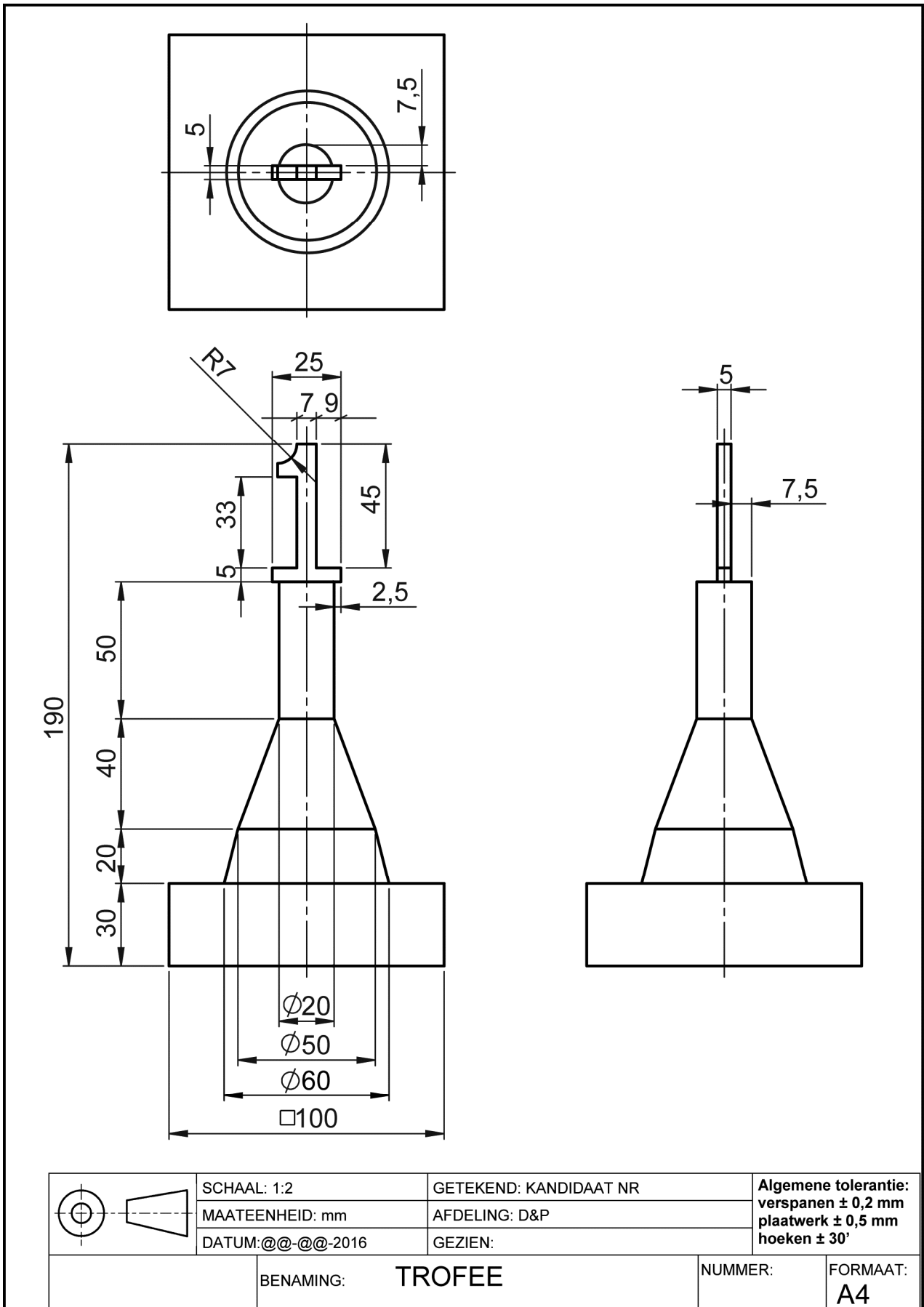

18p **3 Een prototype maken**

Frats Entertainment verzorgt vaak creatieve klassenuitjes. Eén van de vaste onderdelen is een tekenwedstrijd. De trofee van de tekenwedstrijd is een waxinelichthouder met pennenbak in de vorm van een puntenslijper.
Jij gaat een prototype van deze trofee maken.

Voor deze opdracht heb je bijlage D nodig.

Voordat je aan de opdracht begint

- Lees de opdracht en bekijk de tekeningen in de bijlage.
- Van de examinerator ontvang je de materialen.

Uitvoering van de opdracht

- Maak het vurenhouten blok op maat (stuknummer 1).
- Teken de uitsparingen af op de voorkant van het vurenhouten blok.
- Voor het aftekenen van de rondingen gebruik je een mal (laatste pagina bijlage). Leg de mal op het hout. Prik met een priem door de markeringen op het papier en maak kleine gaatjes in het hout.
Teken daarna de uitsparing af op het hout en begin met zagen.
- Boor de gaten in de bovenkant van het vurenhouten blok volgens de tekening.
- Rond de hoeken van de ‘messen’ (stuknummer 2) van de puntenslijper af volgens de tekening.
- Vijl de sparring in de ‘schroeven’ van de messen van de puntenslijper (stuknummer 3).
- Bevestig de ‘messen’ met een draadnagel door de ‘schroeven’ op de voorkant van de puntenslijper (stuknummer 1).

3p **4 Vragen beantwoorden over veiligheidsmiddelen en gereedschappen**

Tijdens het maken van het prototype stelt de examinerator je drie vragen over veiligheidsmiddelen en gereedschappen.

NA AFLOOP VAN DIT ONDERDEEL LEVER JE IN:

- dit boekje
- bijlage D
- de afdruk van opdracht 2
- het werkstuk